

**COM  
FORTO  
NOVA™**

**ТЕХНИЧЕСКОЕ ОПИСАНИЕ ИЗДЕЛИЯ**

**Сиэтл**



Подъемное сидение и короб (К)

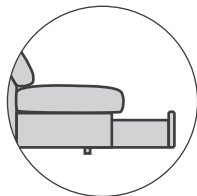

Выдвижной бокс (б)

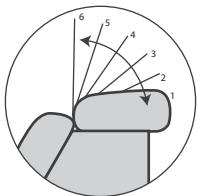

Растровый подголовник на 6 положений "hettich"

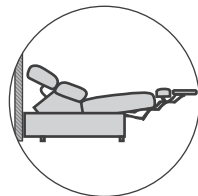

Реклайнер электро и механика "zerowall" установка вплотную к стене

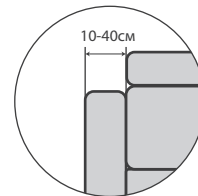

Изменение ширины подлокотника Сиэтл в интервале от 10см до 40см

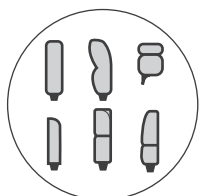

Модуль микс. Установка любого подлокотника из коллекции comfortonova

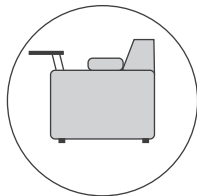

Установка органайзера тип 1 в любое место композиции, и в качестве подлокотника

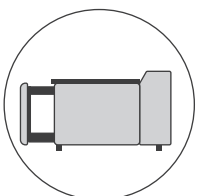

Установка органайзера тип 2 в любое место композиции, и в качестве подлокотника

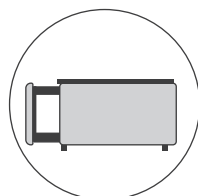

Установка органайзера тип 3 в любое место композиции, и в качестве подлокотника

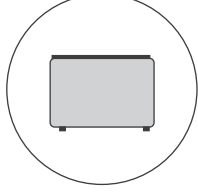

Установка органайзера тип 4 в любое место композиции, и в качестве подлокотника

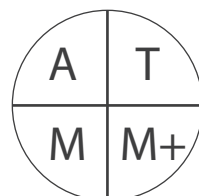

Выбор зон мягкости/упругости сидения – зоны изголовье, спинка, сидение

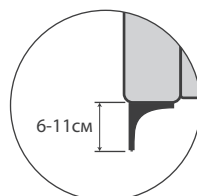

Изменение высоты опор. Выбор опор из каталога на сайте

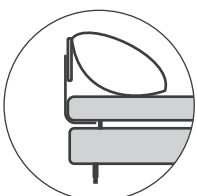

Механизм поддержки подушки

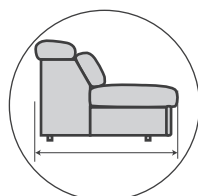

Изменение габарита глубины дивана на базе механизма Касатка

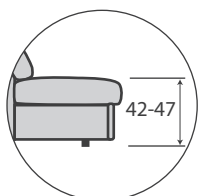

Изменение высоты сидения на всех базах механизмов кроме Веста, Миксотойл и Дайтона

**Стандарты эргономических параметров сидений и габаритные размеры при механизмах Венеция, Касатка люкс, Касатка**

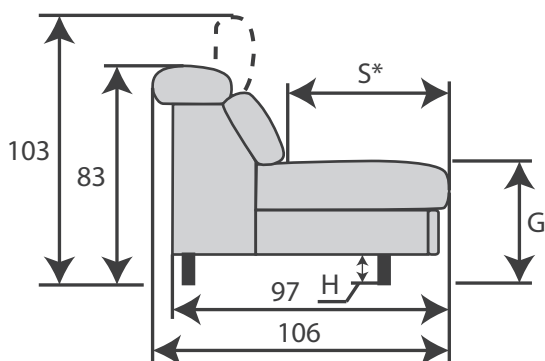

| S          | G | H |
|------------|---|---|
| 58/47/ 6   |   |   |
| 58/47/11   |   |   |
| 58/42/ 6** |   |   |

Примечания:  
\*Глубина сидения в пределах 56-58см  
\*\*Данный размерный стандарт только для мех. Касатка

**Стандарты эргономических параметров сидений и габаритные размеры при механизмах Конкорд**

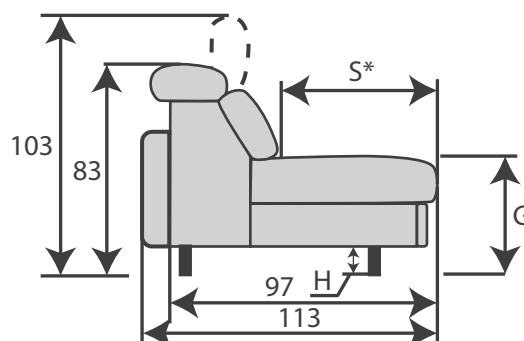

| S        | G | H |
|----------|---|---|
| 58/47/ 6 |   |   |
| 58/47/11 |   |   |

\*Примечание:  
Глубина сидения в пределах 56-58см

**Стандарты эргономических параметров сидений и габаритные размеры при механизмах Конкорд**

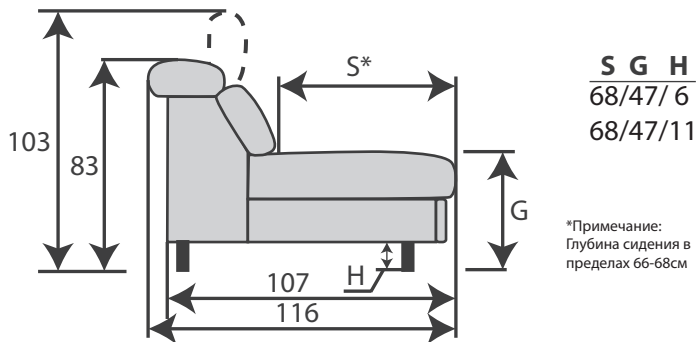

**Стандарты эргономических параметров сидений и габаритные размеры при механизмах Пума**

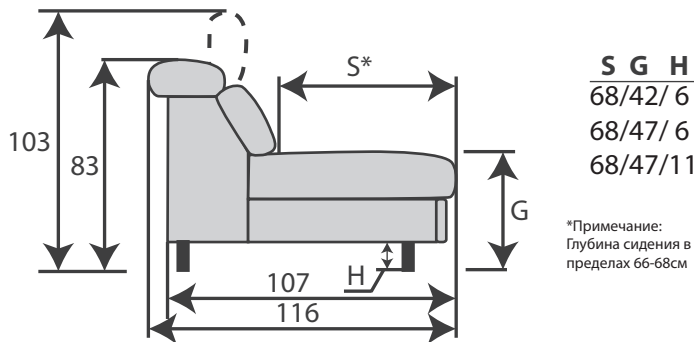

**Длина спального места механизма Венеция при высотах опор 6см и 11см**

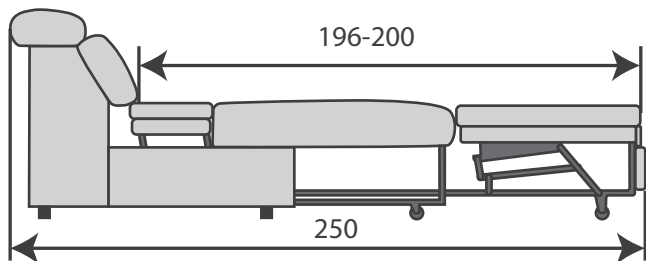

**Высота опор 6см**

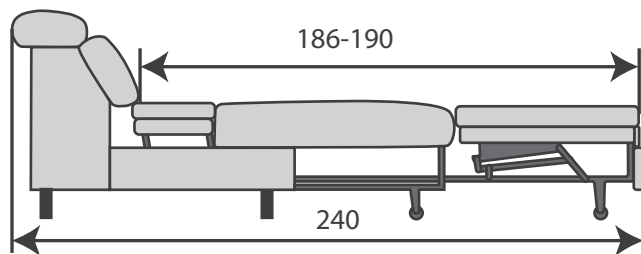

**Высота опор 11см**

**Длина спального места механизма Пума**

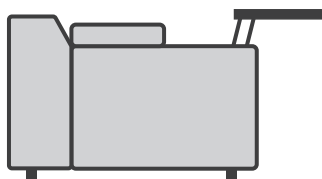
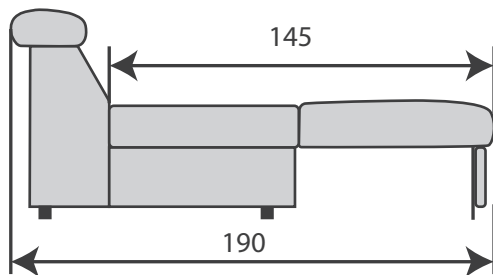

**Промежуточный модуль 20КО1, 25КО1, 30КО1, 40КО1**

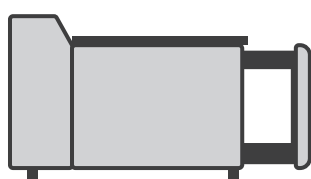

**Промежуточный модуль 20КО2W, 25КО2W, 30КО2W, 40КО2W**



**Промежуточный модуль 20КО3W, 25КО3W, 30КО3W, 40КО3W**



**Промежуточный модуль 20КО4, 25КО4, 30КО4, 40КО4**

60-100см

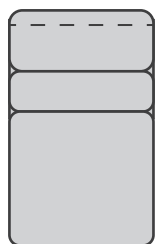

**Промежуточный модуль П1**

60x2-105x2 см

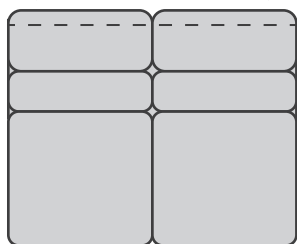

**Промежуточный модуль П2**

60x3-70x3 см

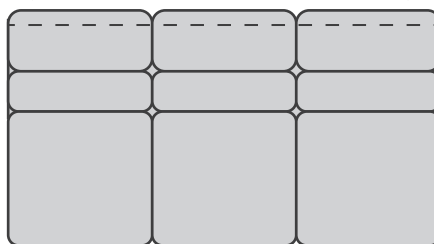

**Промежуточный модуль П3**

10-40см

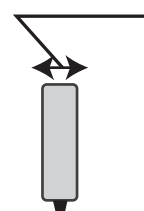

**Подлокотник**

## ТЕХНИЧЕСКОЕ ОПИСАНИЕ ИЗДЕЛИЯ

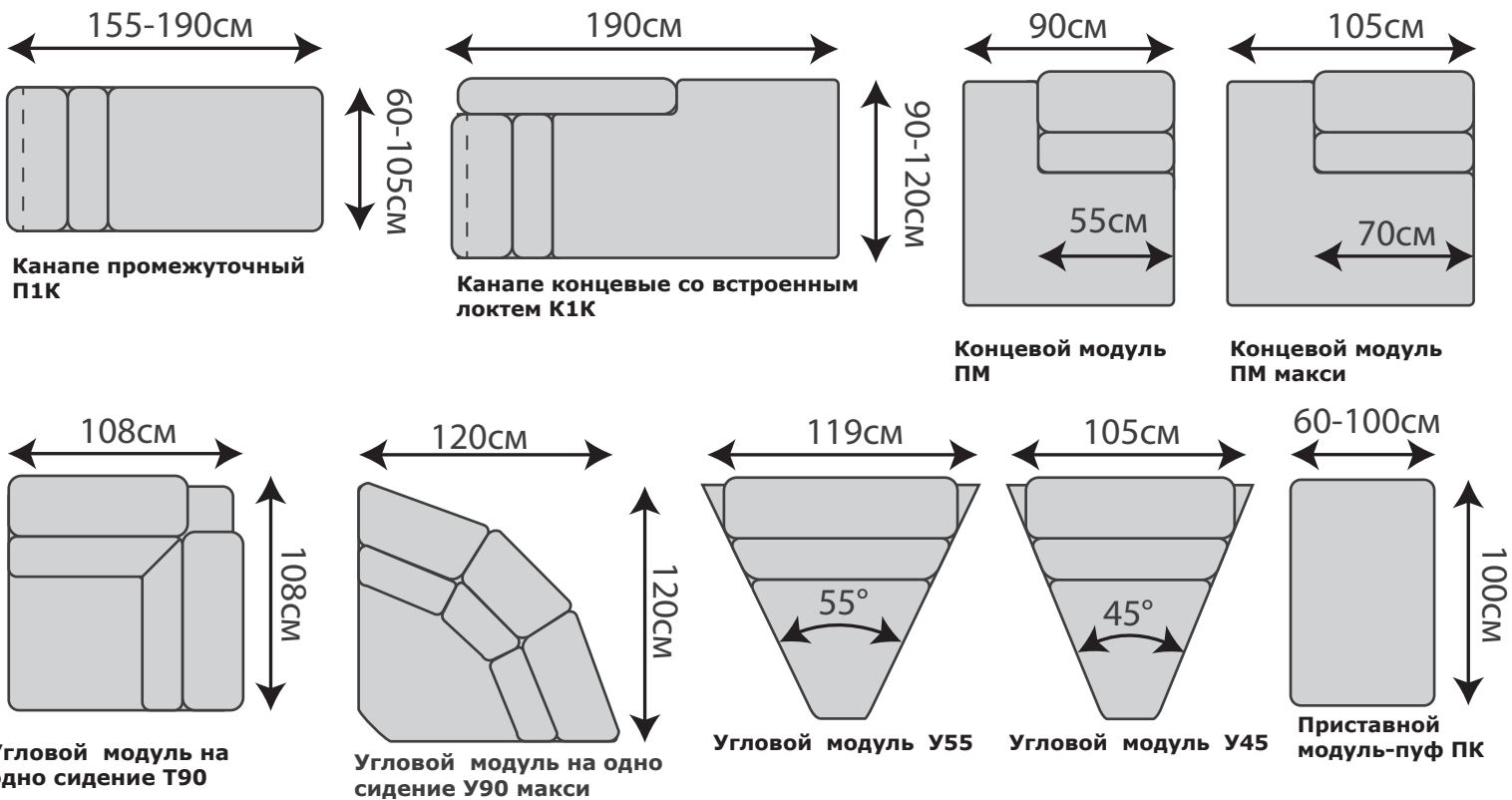

## Типы сидения по мягкости и упругости А, Т, М, М+

## А

Сидение и спинка тип А, анатомически удобное, умеренно мягкое с высокой амплитудной упругостью

1. Боковина каркаса, фанера мебельная, класс А/А
2. Рама столярная, брус шипованный, ангарская сосна влажностью 6%, фанера мебельная класс А/А
3. Несущие и соединительные элементы каркаса, брус ангарская сосна влажностью 6%
4. Резинотканевые ремни «strong»
5. Плоские пружины «zig-zag» из легированной стали
6. Настил из войлока
7. Резинотканевые ремни «light»
8. Растровый механизм подъема на 6 положений «hettich»
9. Сидение, нижний слой ппу, эластичный ппу, толщиной 60мм и плотностью 30 кг/м3, марка ST-30/40
10. Сидение, верхний слой ппу, высокоэластичный ппу, толщиной 60мм и плотностью 35 кг/м3, марка HR-35/35
11. Подголовник, верхний слой ппу, ппу высокой мягкости, толщиной 50мм и плотностью 20кг/м3, HS-20/12
12. Подголовник, нижний слой ппу, ппу высокой мягкости, толщиной 40мм плотностью 25кг/м3, HS-25/16
13. Спинка, нижний слой ппу, ппу высокой мягкости плотностью 25 кг/м3, HS-25/16
14. Спинка, верхний слой ппу, ппу высокой мягкости плотностью 25 кг/м3, HS-25/16
15. Объемное нетканое силиконизированное волокно, холлкон 200
16. Чехол, текстиль специальный мебельный

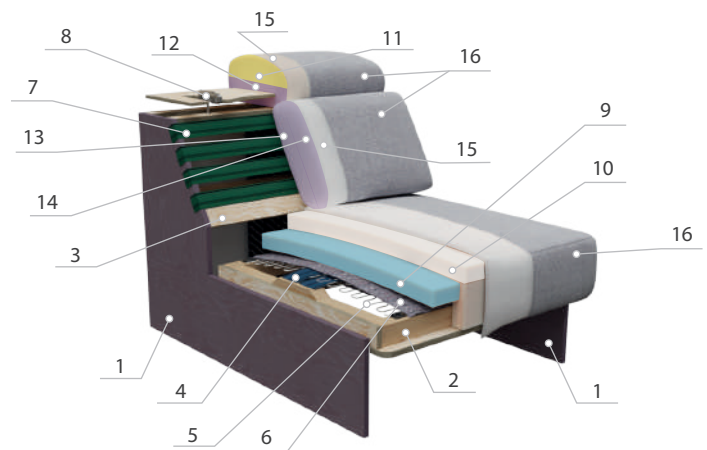

**Внимание!** Comfortonova постоянно работает над размерными вариациями модулей. Вы также можете заказать модули с нестандартными размерами, которые Comfortonova сделает для вас при наличии технической возможности. При выборе модульной композиции в заданный размер, необходимо учитывать установочные зазоры между модулями, добавляя на каждое присоединение длины модуля +1см к общему габариту длины.

**Т**

**Сидение и спинка тип Т, анатомически удобное, умеренно жёсткое с высокой амплитудной упругостью**

1. Боковина каркаса, фанера мебельная, класс А/А
2. Рама столлярная, брус шипованный, ангарская сосна влажностью 6%, фанера мебельная класс А/А
3. Несущие и соединительные элементы каркаса, брус ангарская сосна влажностью 6%
4. Резинотканевые ремни «strong»
5. Плоские пружины «zig-zag» из легированной стали
6. Настил из войлока
7. Резинотканевые ремни «light»
8. Растровый механизм подъема на 6 положений «hettich»
9. Сидение, нижний слой ппу, эластичный ппу, толщиной 60мм и плотностью 30 кг/м3, марка ST-30/40
10. Сидение, верхний слой ппу, высокоэластичный ппу, толщиной 60мм и плотностью 30 кг/м3, марка ST-30/40
11. Подголовник, верхний слой ппу, ппу высокой мягкости, толщиной 50мм и плотностью 25кг/м3, HS-25/16
12. Подголовник, нижний слой ппу, ппу высокой мягкости, толщиной 40мм плотностью 25кг/м3, HS-25/16
13. Спинка, нижний слой ппу, ппу высокой мягкости плотностью 25 кг/м3, HS-25/16
14. Спинка, верхний слой ппу, ппу высокой мягкости плотностью 25 кг/м3, HS-25/16
15. Объемное нетканое силиконизированное волокно, холлкон 200
16. Чехол, текстиль специальный мебельный

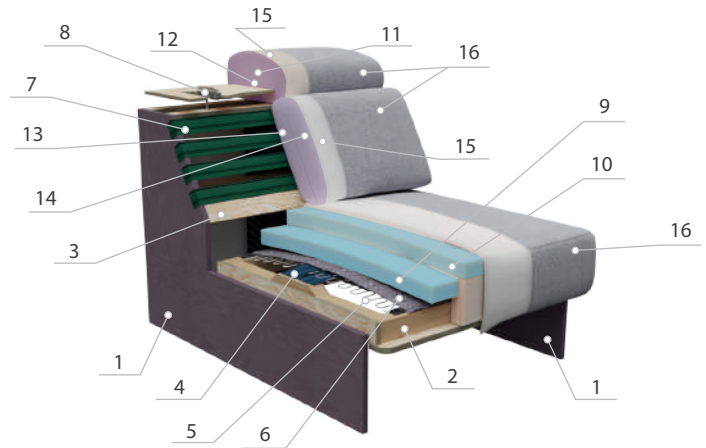
**М**

**Сидение и спинка тип М, анатомически удобное, мягкое с высокой амплитудной упругостью**

1. Боковина каркаса, фанера мебельная, класс А/А
2. Рама столлярная, брус шипованный, ангарская сосна влажностью 6%, фанера мебельная класс А/А
3. Несущие и соединительные элементы каркаса, брус ангарская сосна влажностью 6%
4. Резинотканевые ремни «strong»
5. Настил из войлока
6. Резинотканевые ремни «light»
7. Растровый механизм подъема на 6 положений «hettich»
8. Сидение, нижний слой ппу, эластичный ппу, толщиной 60мм и плотностью 30 кг/м3, марка HR-35/35
9. Сидение, верхний слой ппу, высокоэластичный ппу, толщиной 60 мм и плотностью 30 кг/м3, марка HS-30/30
10. Подголовник, верхний слой ппу, ппу высокой мягкости, толщиной 50мм и плотностью 25кг/м3, HS-20/12
11. Подголовник, нижний слой ппу, ппу высокой мягкости, толщиной 40мм плотностью 25кг/м3, HS-20/12
12. Спинка, нижний слой ппу, ппу высокой мягкости плотностью 25 кг/м3, HS-20/12
13. Спинка, верхний слой ппу, ппу высокой мягкости плотностью 25 кг/м3, HS-20/12
14. Объемное нетканое силиконизированное волокно, холлкон 200
15. Чехол, текстиль специальный мебельный

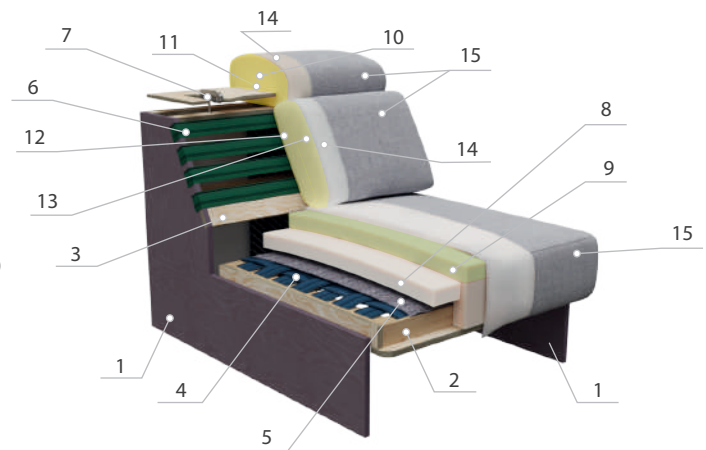

## Типы сидения по мягкости и упругости А, Т, М, М+

**М+**

**Сидение и спинка тип М+, анатомически удобное, мягкое с эффектом утопания и высокой амплитудной упругостью**

1. Боковина каркаса, фанера мебельная, класс А/А
2. Рама столлярная, брус шипованный, ангарская сосна влажностью 6%, фанера мебельная класс А/А
3. Несущие и соединительные элементы каркаса, брус ангарская сосна влажностью 6%
4. Резинотканевые ремни «strong»
5. Настил из войлока
6. Резинотканевые ремни «light»
7. Растровый механизм подъема на 6 положений «hettich»
8. Сидение, нижний слой ппу, эластичный ппу, толщиной 60мм и плотностью 30 кг/м3, марка HR-35/35
9. Сидение, верхний слой ппу, высокоэластичный ппу, толщиной 60 мм и плотностью 30 кг/м3, марка LR-55/14 "мемори форм"
10. Подголовник, верхний слой ппу, ппу высокой мягкости, толщиной 50мм и плотностью 25кг/м3, HS-20/12
11. Подголовник, нижний слой ппу, ппу высокой мягкости, толщиной 40мм плотностью 25кг/м3, HS-20/12
12. Спинка, нижний слой ппу, ппу высокой мягкости плотностью 25 кг/м3, HS-20/12
13. Спинка, верхний слой ппу, ппу высокой мягкости плотностью 25 кг/м3, LR-55/14 "мемори форм"
14. Объемное нетканое силиконизированное волокно, LR-55/14 "мемори форм"
15. Чехол, текстиль специальный мебельный

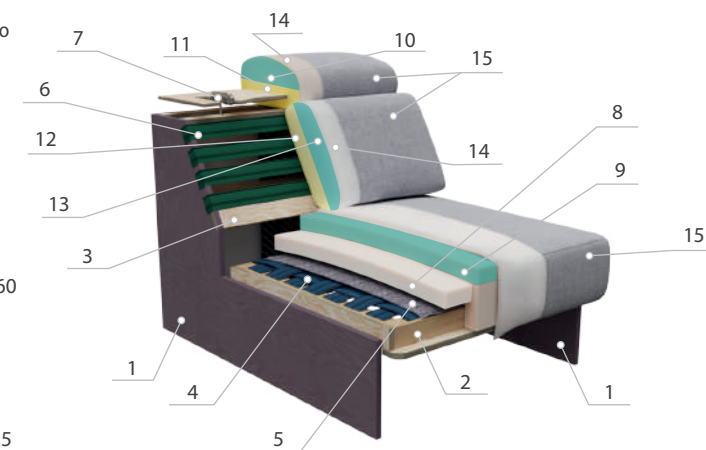

**Внимание!** В одном сидении можно совмещать разные типы мягкости, отдельно спинка и отдельно сидение

## Таблица возможных механизмов для модели Сиэтл.

| Наименование стандарта                     | Название механизма |              |         |         |           |           |       |      |               |
|--|--------------------|--------------|---------|---------|-----------|-----------|-------|------|---------------|
|  | Касатка            | Касатка люкс | Венеция | Конкорд | Пантограф | Миксотойл | Веста | Пума | Без механизма |
| Глубина сидения/высота сидения/высота опор |                    |              |         |         |           |           |       |      |               |
| 68/47/6                                    | Нет                | Нет          | Нет     | Да      | Нет       | Нет       | Нет   | Да   | Да            |
| 68/47/11                                   | Нет                | Нет          | Нет     | Да      | Нет       | Нет       | Нет   | Да   | Да            |
| 68/42/6                                    | Нет                | Нет          | Нет     | Нет     | Нет       | Нет       | Нет   | Да   | Да            |
| 58/47/6                                    | Да                 | Да           | Да      | Да      | Нет       | Нет       | Нет   | Нет  | Да            |
| 58/47/11                                   | Да                 | Да           | Да      | Да      | Нет       | Нет       | Нет   | Нет  | Да            |
| 58/42/6                                    | Да                 | Нет          | Нет     | Нет     | Нет       | Нет       | Нет   | Нет  | Да            |
| 68/38/2                                    | Нет                | Нет          | Нет     | Нет     | Нет       | Нет       | Нет   | Нет  | Да            |

## Механизм Касатка



Анимация механизма

## Касатка 58/47/6



Диван в сложенном положении

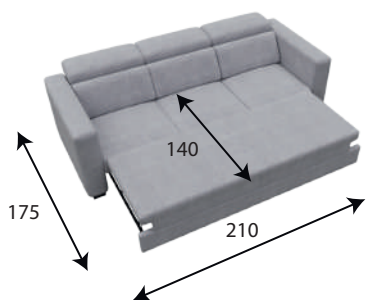

Выдвинут дельфин

## Касатка 58/47/11



Диван в сложенном положении

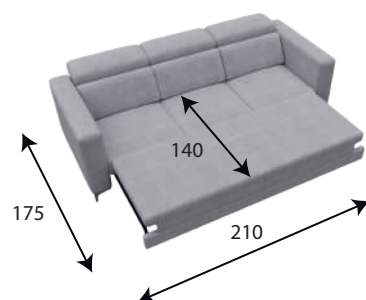

Выдвинут дельфин

## Касатка 58/42/6



Диван в сложенном положении

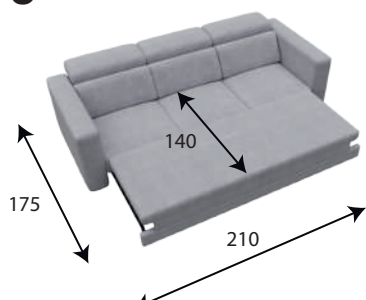

Выдвинут дельфин

Механизм Касатка люкс

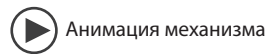

Касатка люкс 58/47/6



Диван в сложенном положении

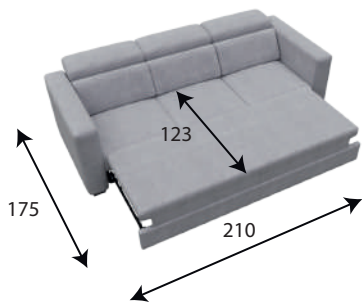

Выдвинут дельфин



Диван в разложен

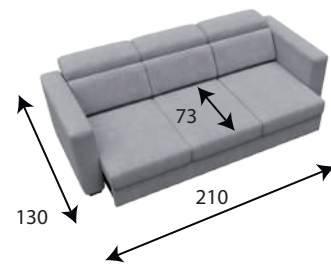

Диван в положении релакс

Касатка люкс 58/47/11



Диван в сложенном положении

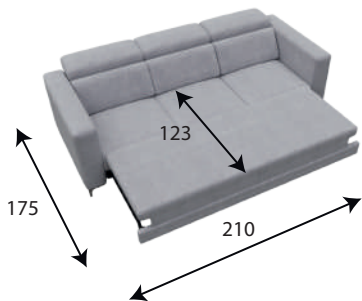

Выдвинут дельфин

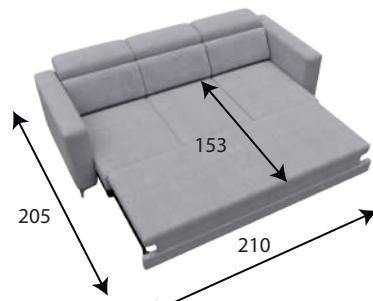

Диван в разложен

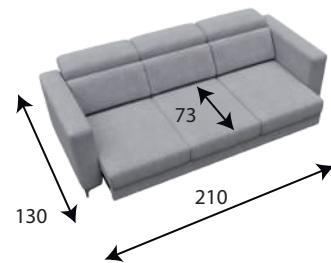

Диван в положении релакс

Механизм Венеция

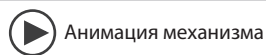

Венеция 58/47/6



Диван в сложенном положении

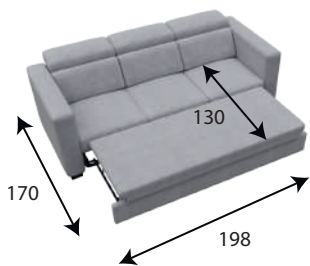

Выдвинут дельфин

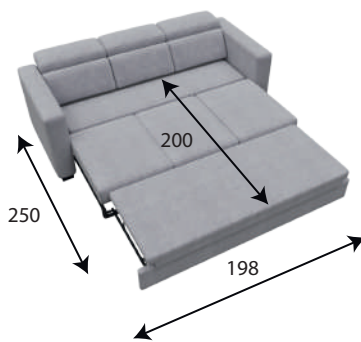

Диван в разложен

Венеция 58/47/11



Диван в сложенном положении

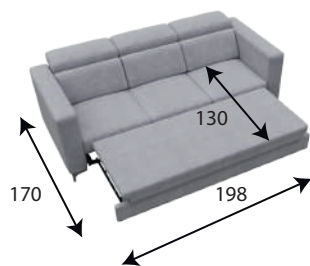

Выдвинут дельфин

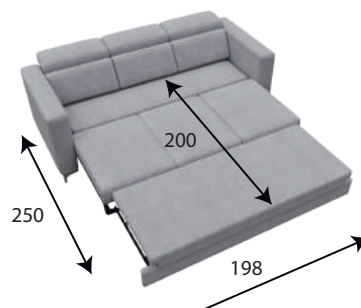

Диван в разложен

**Конкорд 58/47/6**

**Механизм Конкорд**  Анимация механизма



Диван в сложенном положении

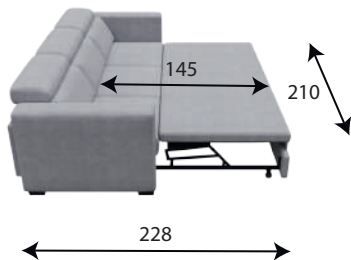

Выдвинут дельфин

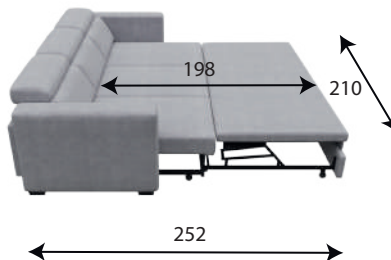

Диван в разложен

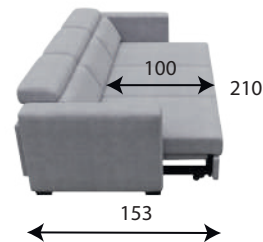

Диван в положении релакс

**Конкорд 58/47/11**



Диван в сложенном положении

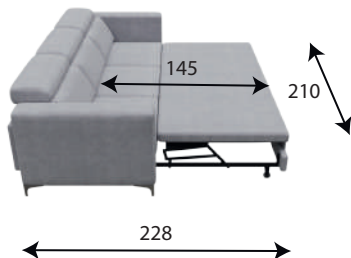

Выдвинут дельфин

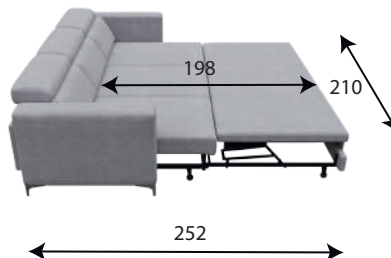

Диван в разложен

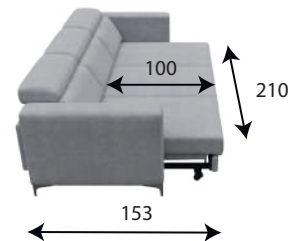

Диван в положении релакс

**Конкорд 68/47/6**  Анимация механизма



Диван в сложенном положении

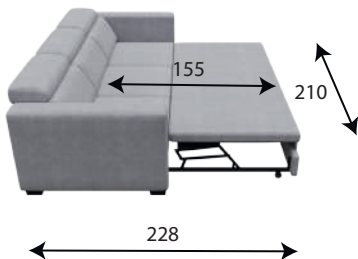

Выдвинут дельфин

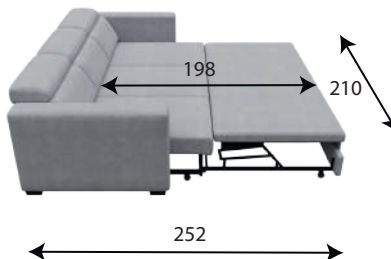

Диван в разложен

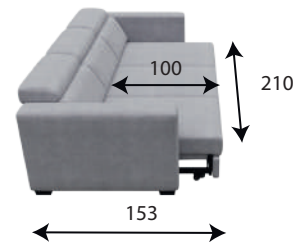

Диван в положении релакс

**Конкорд 68/47/11**



Диван в сложенном положении

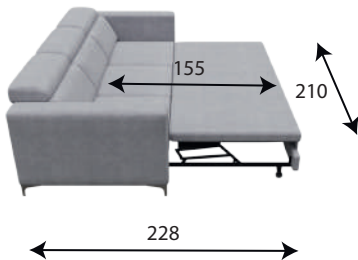

Выдвинут дельфин

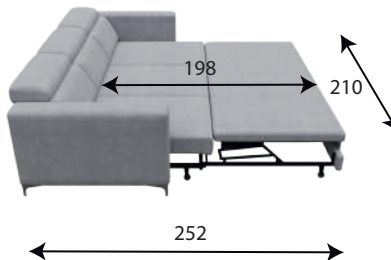

Диван в разложен

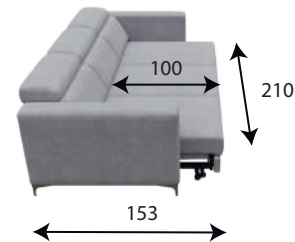

Диван в положении релакс

Механизм Пума

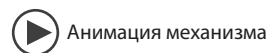

Пума 68/42/6



Диван в сложенном положении

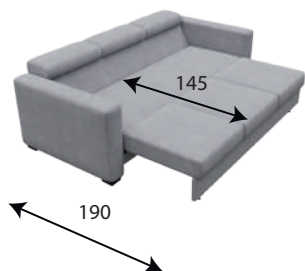

Диван в разложенном положении

Пума 68/47/11



Диван в сложенном положении

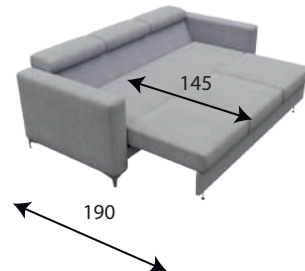

Диван в разложенном положении

Пума 68/47/6



Диван в сложенном положении

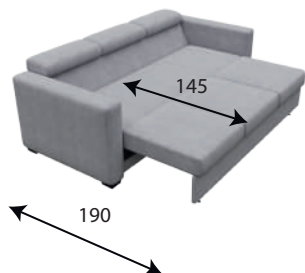

Диван в разложенном положении

Механизм Касатка люкс



Механизм Конкорд



Глубина сидения 58см



Глубина сидения 68см

### Механизм Пума



### Механизм Касатка



### Механизм Венеция



**COMFORTONOVA** оставляет за собой право на дизайн и конструкцию модели Сизэл и всех остальных моделей в данном каталоге, и другие материалы, как то, фотографии, рисунки, мнемосхемы и схемы, разрезы, логотипы, тексты, словесные формулировки и иллюстрации.

**COMFORTONOVA** прилагает максимум усилий, для того, чтобы предоставить в данном каталоге актуальную и максимально точную информацию об изделии, но мы не можем гарантировать, что с течением времени она не изменится, поскольку мы находимся в постоянном развитии потребительских свойств нашей продукции.

**Листов 9.  
Редакция от май 2025 года.  
Для общего пользования.**