

**COM
FORTO
NOVA™**

ТЕХНИЧЕСКОЕ ОПИСАНИЕ ИЗДЕЛИЯ

Лацио

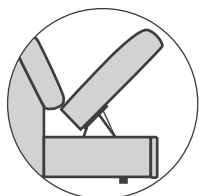

Подъемное сидение и короб (К)

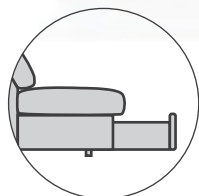

Выдвижной бокс (б)

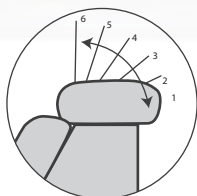

Растровый подголовник на 6 положений "hettich"

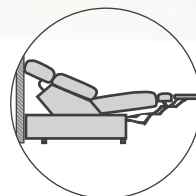

Реклайнер электро и механика "zerowall" установка вплотную к стене

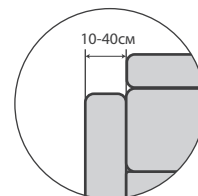

Изменение ширины подлокотника Лацио в интервале от 10см до 40см

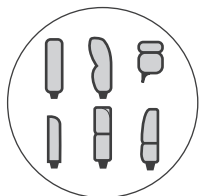

Модуль микс. Установка любого подлокотника из коллекции comfortonova

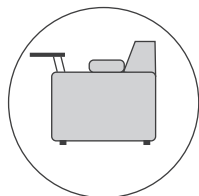

Установка органайзера тип 1 в любое место композиции, и в качестве подлокотника

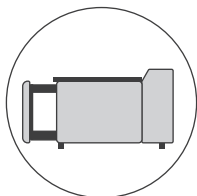

Установка органайзера тип 2 в любое место композиции, и в качестве подлокотника

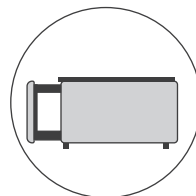

Установка органайзера тип 3 в любое место композиции, и в качестве подлокотника

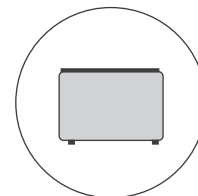

Установка органайзера тип 4 в любое место композиции, и в качестве подлокотника

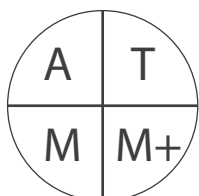

Выбор зон мягкости/упругости сидения – зоны изголовье, спинка, сидение

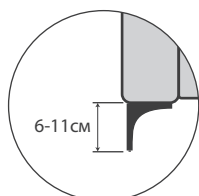

Изменение высоты опор. Выбор опор из каталога на сайте

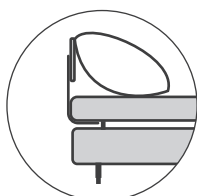

Механизм поддержки подушки

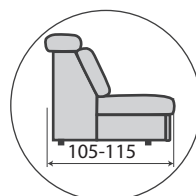

Изменение габарита глубины дивана на базе механизма Касатка

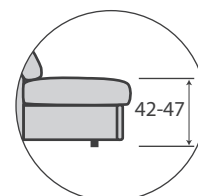

Изменение высоты сидения на всех базах механизмов кроме Веста, Миксотойл и Дайтона

Стандарты эргономических параметров сидений и габаритные размеры при механизмах Венеция, Касатка люкс, Касатка

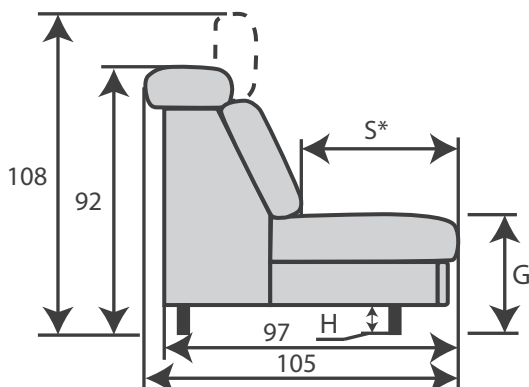

S	G	H
58/47/6		
58/47/11		
58/42/6**		

Примечание:
*Глубина сидения в пределах 56-58см и 66-68см
**Данный размерный стандарт только для мех. Касатка

Стандарты эргономических параметров сидений и габаритные размеры при механизмах Конкорд

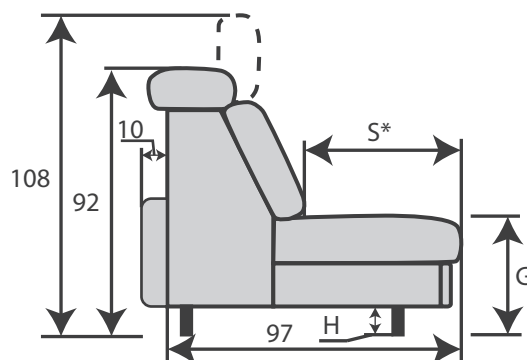

S	G	H
58/47/6		
58/47/11		

Примечание:
*Глубина сидения в пределах 56-58см

Стандарты эргономических параметров сидений и габаритные размеры при механизмах Конкорд

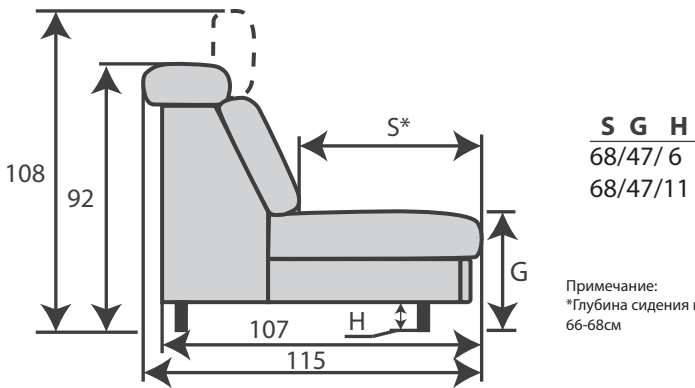

Примечание:
*Глубина сидения в пределах 66-68см

Длина спального места механизма Венеция при высотах опор 6см и 11см

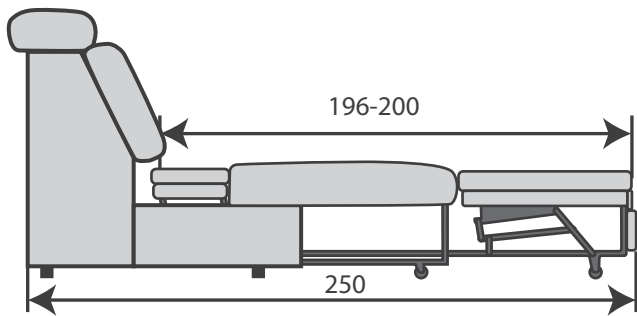

Высота опор 6см

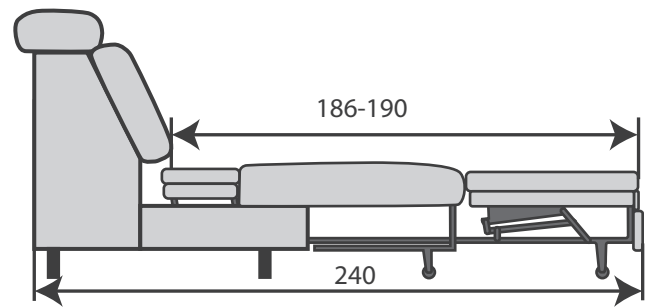

Высота опор 11см

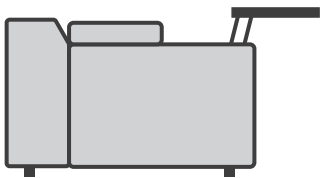

Промежуточный модуль
20КО1, 25КО1,
30КО1, 40КО1



Промежуточный модуль
20КО2W, 25КО2W,
30КО2W, 40КО2W



Промежуточный модуль
20КО3W, 25КО3W,
30КО3W, 40КО3W



Промежуточный модуль
20КО4, 25КО4,
30КО4, 40КО4

60-100см

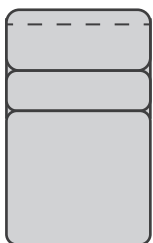

Промежуточный модуль П1

60x2-105x2 см

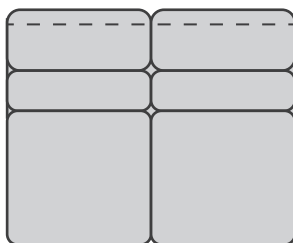

Промежуточный модуль П2

60x3-70x3 см

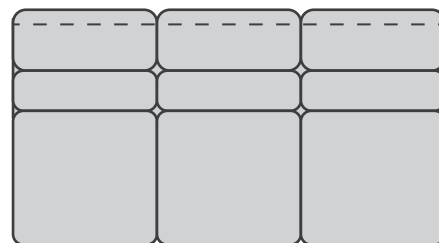

Промежуточный модуль П3

20см

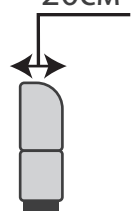

Подлокотник

155-190см



Канapé промежуточный П1К

190см

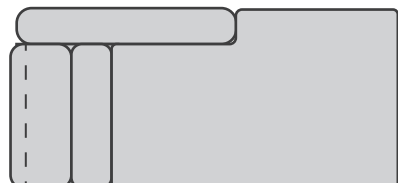

Канapé концевые со встроенным локтем К1К

90см

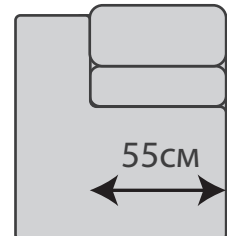

Концевой модуль ПМ

55см

90-120см

60-105см

ТЕХНИЧЕСКОЕ ОПИСАНИЕ ИЗДЕЛИЯ

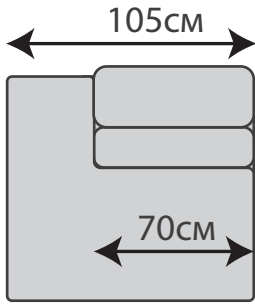

Концевой модуль
ПМ макси

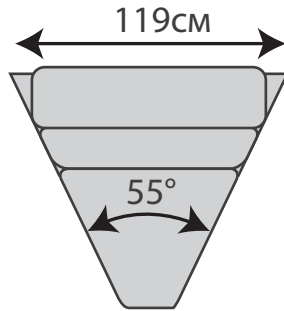

Угловой модуль U55

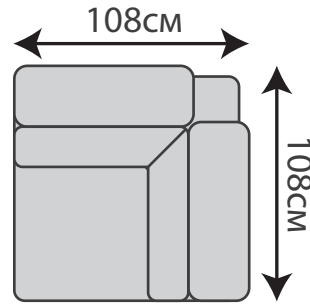

Угловой модуль на
одно сидение T90

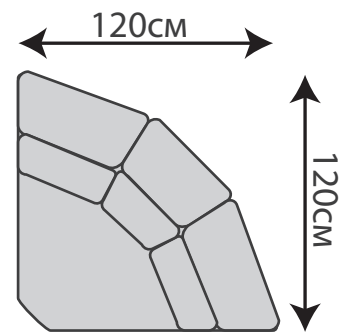

Угловой модуль на одно
сидение U90 макси

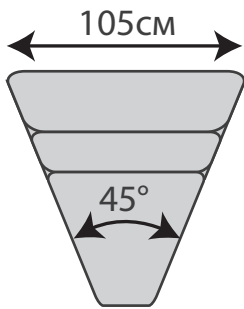

Угловой модуль U45

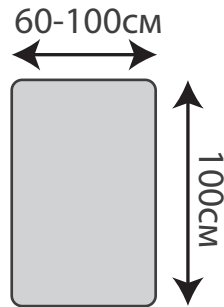

Приставной
модуль-пуф ПК

Типы сидения по мягкости и упругости А, Т, М, М+

А

Сидение и спинка тип А, анатомически удобное, умеренно мягкое с высокой амплитудной упругостью

1. Боковина каркаса, фанера мебельная, класс А/А
2. Рама столлярная, брус шипованный, ангарская сосна влажностью 6%, фанера мебельная класс А/А
3. Несущие и соединительные элементы каркаса, брус ангарская сосна влажностью 6%
4. Резинотканевые ремни «strong»
5. Плоские пружины «zig-zag» из легированной стали
6. Настил из войлока
7. Резинотканевые ремни «light»
8. Растровый механизм подъема на 6 положений «hettich»
9. Сидение, нижний слой ппу, эластичный ппу, толщиной 60мм и плотностью 30 кг/м3, марка ST-30/40
10. Сидение, верхний слой ппу, высокоэластичный ппу, толщиной 60мм и плотностью 35 кг/м3, марка HR-35/35
11. Подголовник, верхний слой ппу, ппу высокой мягкости, толщиной 50мм и плотностью 20кг/м3, HS-20/12
12. Подголовник, нижний слой ппу, ппу высокой мягкости, толщиной 40мм плотностью 25кг/м3, HS-25/16
13. Спинка, нижний слой ппу, ппу высокой мягкости плотностью 25 кг/м3, HS-25/16
14. Спинка, верхний слой ппу, ппу высокой мягкости плотностью 25 кг/м3, HS-25/16
15. Объемное нетканое силиконизированное волокно, холлкон 200
16. Чехол, текстиль специальный мебельный

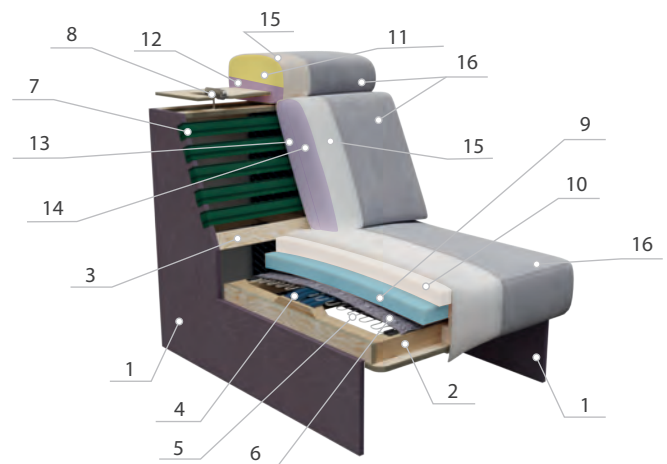

Внимание ! Comfortonova постоянно работает над размерными вариациями модулей. Вы также можете заказать модули с нестандартными размерами, которые Comfortonova сделает для вас при наличии технической возможности. При выборе модульной композиции в заданный размер, необходимо учитывать установочные зазоры между модулями, добавляя на каждое присоединение длины модуля +1см к общему габариту длины.

Т

Сидение и спинка тип Т, анатомически удобное, умеренно жёсткое с высокой амплитудной упругостью

1. Боковина каркаса, фанера мебельная, класс А/А
2. Рама столлярная, брус шипованный, ангарская сосна влажностью 6%, фанера мебельная класс А/А
3. Несущие и соединительные элементы каркаса, брус ангарская сосна влажностью 6%
4. Резинотканевые ремни «strong»
5. Плоские пружины «zig-zag» из легированной стали
6. Настил из войлока
7. Резинотканевые ремни «light»
8. Растровый механизм подъема на 6 положений «hettich»
9. Сидение, нижний слой ппу, эластичный ппу, толщиной 60мм и плотностью 30 кг/м3, марка ST-30/40
10. Сидение, верхний слой ппу, высокоэластичный ппу, толщиной 60мм и плотностью 30 кг/м3, марка ST-30/40
11. Подголовник, верхний слой ппу, ппу высокой мягкости, толщиной 50мм и плотностью 25кг/м3, HS-25/16
12. Подголовник, нижний слой ппу, ппу высокой мягкости, толщиной 40мм плотностью 25кг/м3, HS-25/16
13. Спинка, нижний слой ппу, ппу высокой мягкости плотностью 25 кг/м3, HS-25/16
14. Спинка, верхний слой ппу, ппу высокой мягкости плотностью 25 кг/м3, HS-25/16
15. Объемное нетканое силиконизированное волокно, холлкон 200
16. Чехол, текстиль специальный мебельный

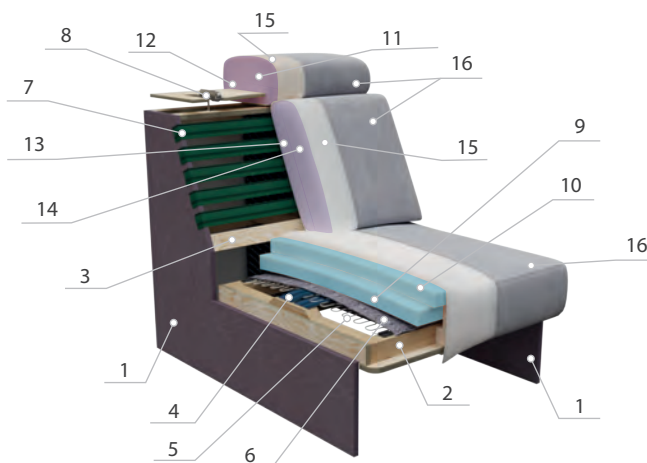
**М**

Сидение и спинка тип М, анатомически удобное, мягкое с высокой амплитудной упругостью

1. Боковина каркаса, фанера мебельная, класс А/А
2. Рама столлярная, брус шипованный, ангарская сосна влажностью 6%, фанера мебельная класс А/А
3. Несущие и соединительные элементы каркаса, брус ангарская сосна влажностью 6%
4. Резинотканевые ремни «strong»
5. Настил из войлока
6. Резинотканевые ремни «light»
7. Растровый механизм подъема на 6 положений «hettich»
8. Сидение, нижний слой ппу, эластичный ппу, толщиной 60мм и плотностью 30 кг/м3, марка HR-35/35
9. Сидение, верхний слой ппу, высокоэластичный ппу, толщиной 60 мм и плотностью 30 кг/м3, марка HS-30/30
10. Подголовник, верхний слой ппу, ппу высокой мягкости, толщиной 50мм и плотностью 25кг/м3, HS-20/12
11. Подголовник, нижний слой ппу, ппу высокой мягкости, толщиной 40мм плотностью 25кг/м3, HS-20/12
12. Спинка, нижний слой ппу, ппу высокой мягкости плотностью 25 кг/м3, HS-20/12
13. Спинка, верхний слой ппу, ппу высокой мягкости плотностью 25 кг/м3, HS-20/12
14. Объемное нетканое силиконизированное волокно, холлкон 200
15. Чехол, текстиль специальный мебельный

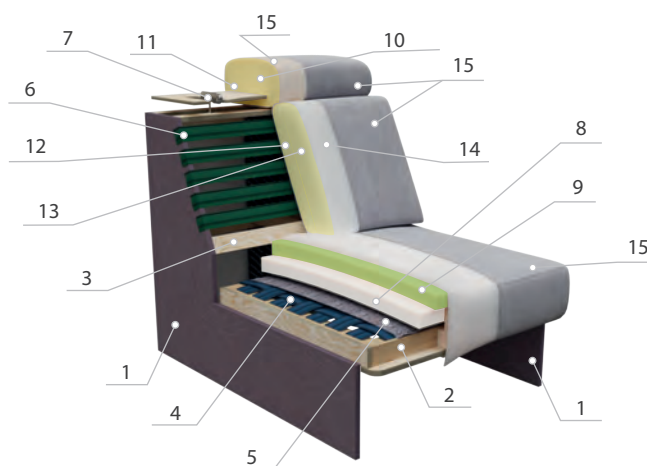
**М+**

Сидение и спинка тип М+, анатомически удобное, мягкое с эффектом утопания и высокой амплитудной упругостью

1. Боковина каркаса, фанера мебельная, класс А/А
2. Рама столлярная, брус шипованный, ангарская сосна влажностью 6%, фанера мебельная класс А/А
3. Несущие и соединительные элементы каркаса, брус ангарская сосна влажностью 6%
4. Резинотканевые ремни «strong»
5. Настил из войлока
6. Резинотканевые ремни «light»
7. Растровый механизм подъема на 6 положений «hettich»
8. Сидение, нижний слой ппу, эластичный ппу, толщиной 60мм и плотностью 30 кг/м3, марка HR-35/35
9. Сидение, верхний слой ппу, высокоэластичный ппу, толщиной 60 мм и плотностью 30 кг/м3, марка LR-55/14 "мемори форм"
10. Подголовник, верхний слой ппу, ппу высокой мягкости, толщиной 50мм и плотностью 25кг/м3, HS-20/12
11. Подголовник, нижний слой ппу, ппу высокой мягкости, толщиной 40мм плотностью 25кг/м3, HS-20/12
12. Спинка, нижний слой ппу, ппу высокой мягкости плотностью 25 кг/м3, HS-20/12
13. Спинка, верхний слой ппу, ппу высокой мягкости плотностью 25 кг/м3, LR-55/14 "мемори форм"
14. Объемное нетканое силиконизированное волокно, LR-55/14 "мемори форм"
15. Чехол, текстиль специальный мебельный

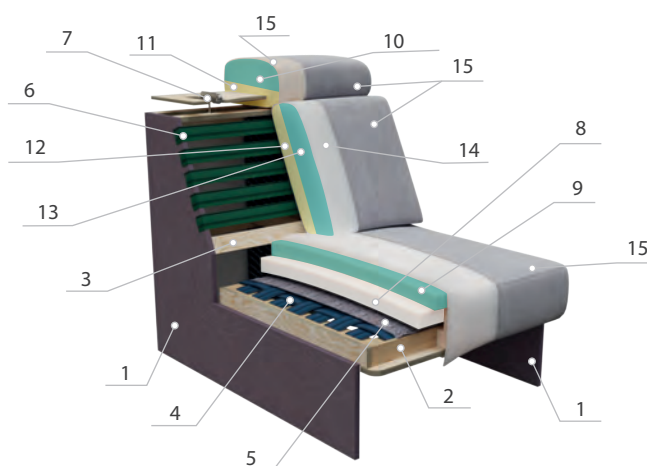

Внимание! В одном сидении можно совмещать разные типы мягкости, отдельно спинка и отдельно сидение

Наименование стандарта	Название механизма								
	Касатка	Касатка люкс	Венеция	Конкорд	Пантограф	Миксотойл	Веста	Дайтона	Без механизма
Глубина сидения/высота сидения/высота опор									
68/47/6	Нет	Нет	Нет	Да	Нет	Нет	Нет	Нет	Да
68/47/11	Нет	Нет	Нет	Да	Нет	Нет	Нет	Нет	Да
68/42/6	Нет	Нет	Нет	Нет	Нет	Нет	Нет	Нет	Да
58/47/6	Да	Да	Да	Да	Нет	Нет	Нет	Нет	Да
58/47/11	Да	Да	Да		Нет	Нет	Нет	Нет	Да
58/42/6	Да	Нет	Нет	Нет	Нет	Нет	Нет	Нет	Да
68/38/2	Нет	Нет	Нет	Нет	Нет	Нет	Нет	Нет	Да

Механизм Касатка Анимация механизма

Касатка 58/47/6

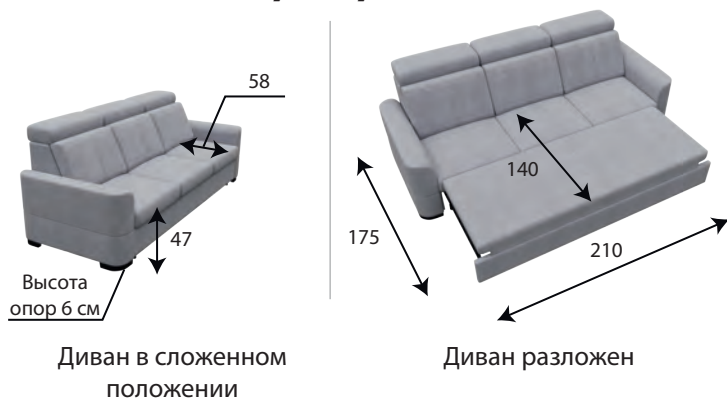

Касатка 58/47/11

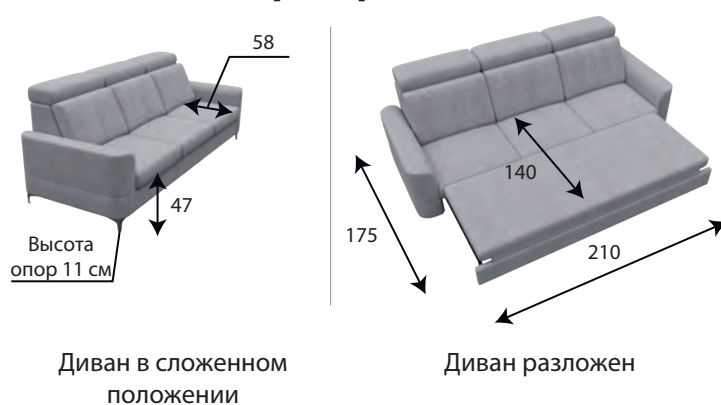

Касатка 58/42/6



Диван в сложенном положении

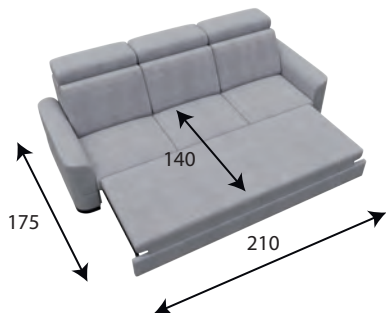

Диван разложен

Механизм Касатка люкс  Анимация механизма

Касатка люкс 58/47/6



Диван в сложенном положении



Выдвинут дельфин

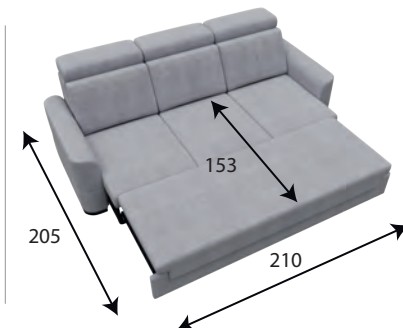

Диван разложен

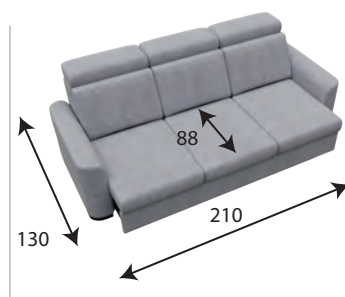

Диван в положении релакс

Касатка люкс 58/47/11

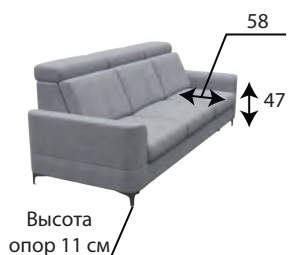

Диван в сложенном положении

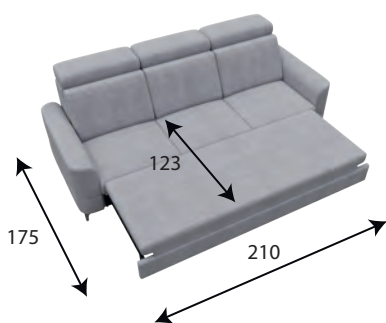

Выдвинут дельфин

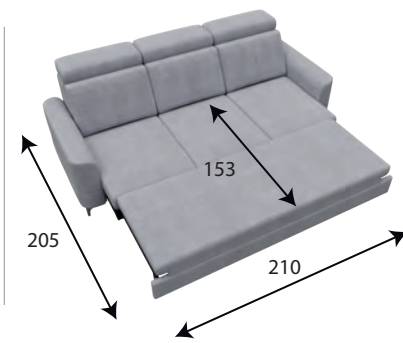

Диван разложен

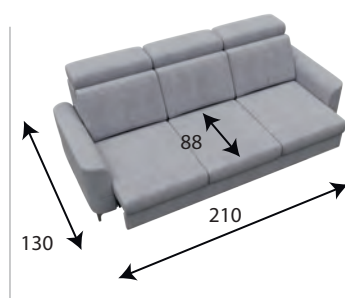

Диван в положении релакс

Механизм Венеция  Анимация механизма

Венеция 58/47/6



Диван в сложенном положении

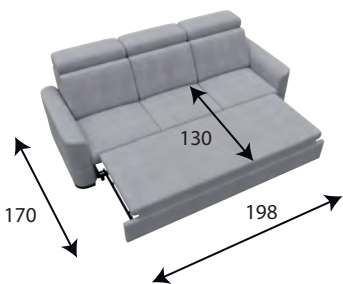

Выдвинут дельфин

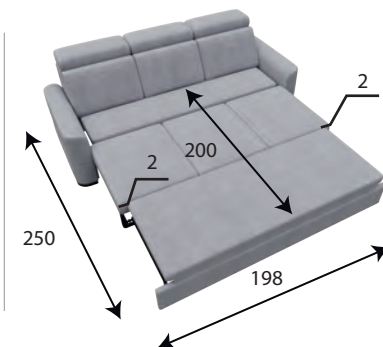

Диван разложен

Венеция 58/47/11



Диван в сложенном положении

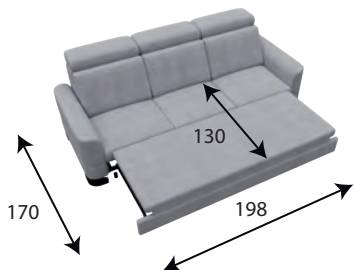

Выдвинут дельфин

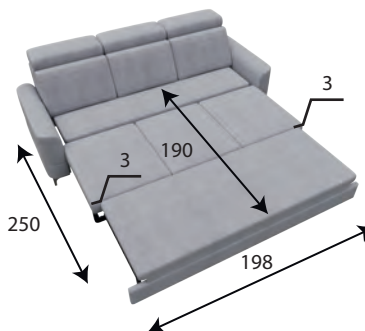

Диван разложен

Механизм Конкорд  Анимация механизма

Конкорд 58/47/6

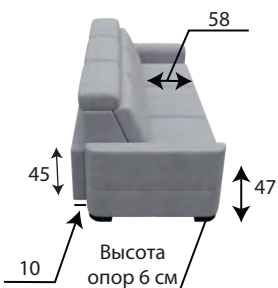

Диван в сложенном положении

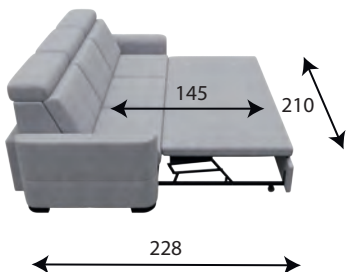

Выдвинут дельфин

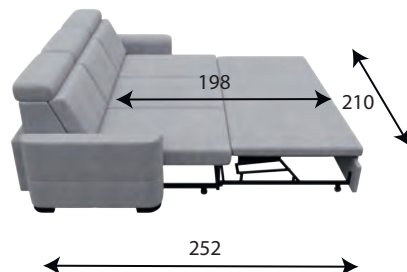

Диван разложен

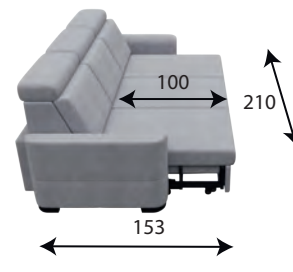

Диван в положении релакс

Конкорд 58/47/11

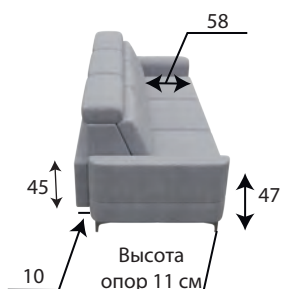

Диван в сложенном положении



Выдвинут дельфин

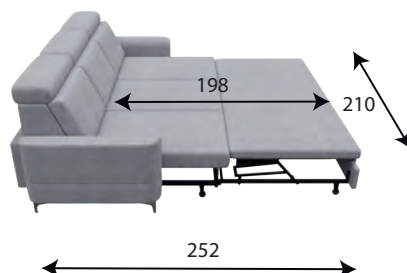

Диван разложен

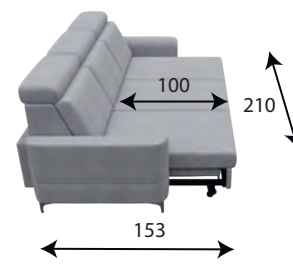

Диван в положении релакс

Конкорд 68/47/6  Анимация механизма



Диван в сложенном положении



Выдвинут дельфин

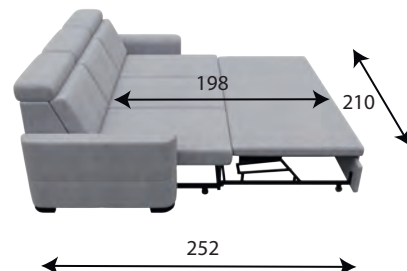

Диван разложен

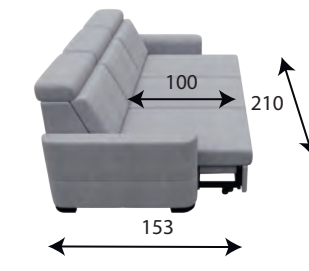

Диван в положении релакс

Конкорд 68/47/11



Диван в сложенном положении

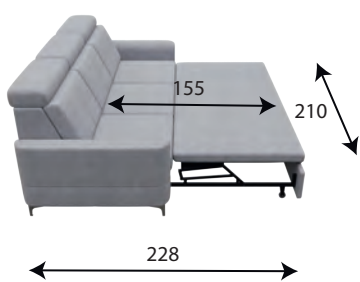

Выдвинут дельфин

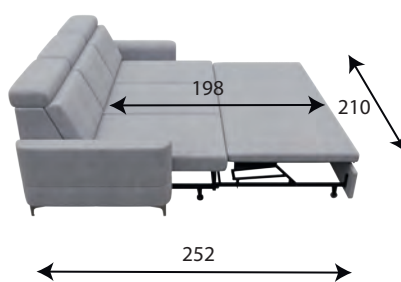

Диван разложен

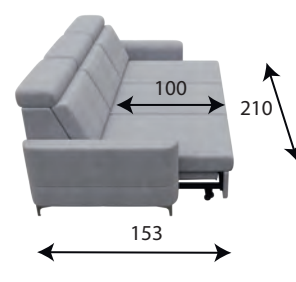

Диван в положении релакс

Механизм Касатка



Механизм Венеция



Механизм Касатка люкс



Механизм Конкорд



Глубина сидения 58см



Глубина сидения 68см



COMFORTONOVA оставляет за собой право на дизайн и конструкцию модели Сиэтл и всех остальных моделей в данном каталоге, и другие материалы, как то, фотографии, рисунки, мнемосхемы и схемы, разрезы, логотипы, тексты, словесные формулировки и иллюстрации.

COMFORTONOVA прилагает максимум усилий, для того, чтобы предоставить в данном каталоге актуальную и максимально точную информацию об изделии, но мы не можем гарантировать, что с течением времени она не изменится, поскольку мы находимся в постоянном развитии потребительских свойств нашей продукции.